

řada výrobků **EXTRA**

MAJÁK 1

S PRŮLEZEM



SLOŽENÍ VÝROBKU

alifatické pojivo, SBR + EPDM pryžový granulát, vysoce odolný laminátový skelet, laminát/nerez průřez, PU chyty

BAREVNÁ KOMBINACE

standard: bílá / červená
(jiné kombinace na vyžádání)

BAREVNÁ STÁLOST

UV stabilní

Produkt je nabízen s nerezovým nebo laminátovým průřezem Ø460mm.

DOPORUČENÁ BEZPEČNOSTNÍ ZÓNA

pryž v okruhu 1930mm kolem prvku (dle normy EN1177)

BEZPEČNOST VÝROBKU

certifikováno dle normy EN1176,
splňuje ASTM F1487 a CAN/CSA Z614

INSTALACE

výrobek je instalován na betonový základ

BALENÍ

zabaleno ve fólii a doručeno na paletě 1200 x 1200mm

SKLADOVÁNÍ

v originálním balení na paletě
v teplotách v rozmezí -40° C až 50° C

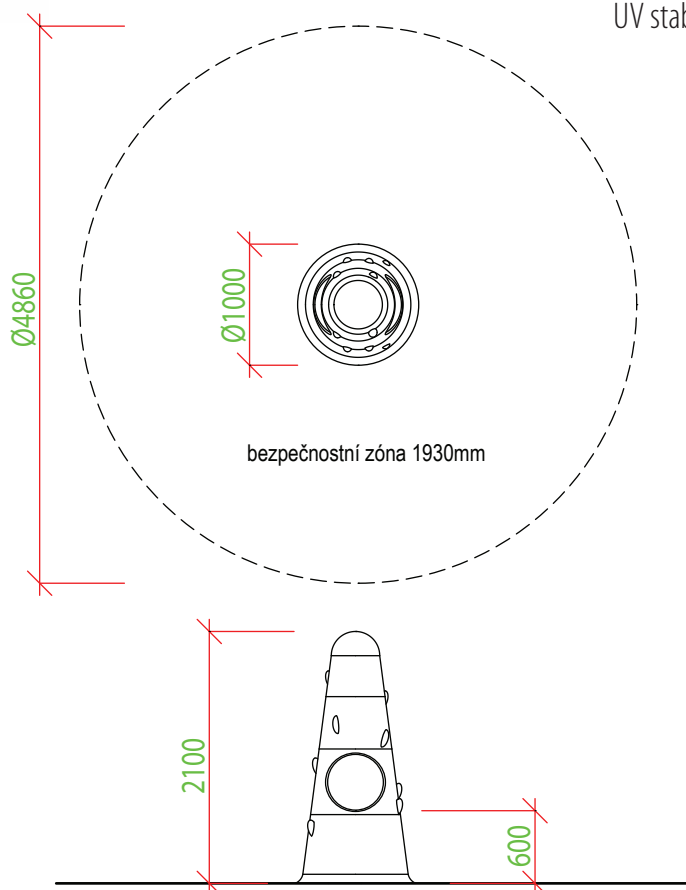

Naše produkty jsou ručně vyráběné s rozměrovou tolerancí do 40mm.

110 kg hmotnost	2100 mm kritická výška pádu	2 hod čas montáže	4 - 14 roků věk uživatelů	3 max. počet uživatelů	Ø 1000 mm v=2100 mm rozměry
---------------------------	---------------------------------------	-----------------------------	-------------------------------------	----------------------------------	---

3D PROGRAM, s.r.o.

Objízdná 1911
Otrokovice 765 02
Česká Republika

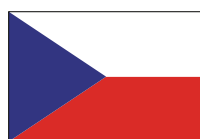

VYROBENO V ČR

www.3dprogram.eu
info@3dprogram.eu
+420 602 500 045 +420 577 700 718

